

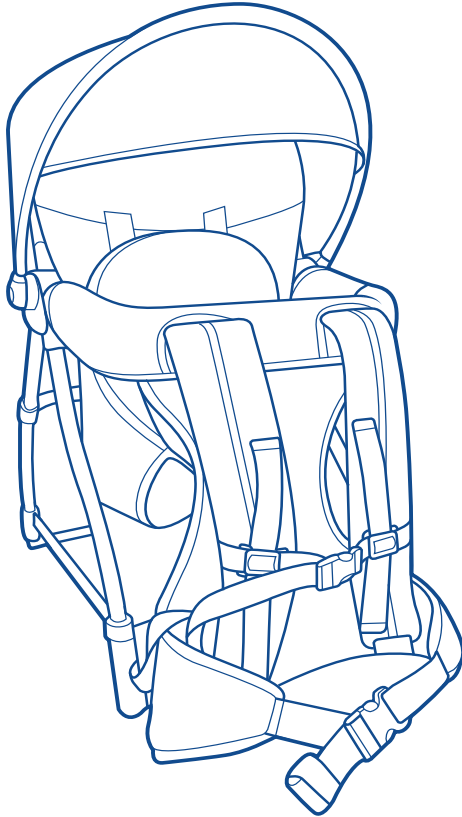

Read all instructions BEFORE
assembly and USE of product.
**KEEP INSTRUCTIONS FOR
FUTURE USE.**

Lire toutes les instructions AVANT
d'assembler et d'utiliser le produit.
**CONSERVER LES INSTRUCTIONS
POUR CONSULTATION
ULTÉRIEURE.**



SmartSupport[®] **Backpack Carrier** **Porte-bébé dorsal**

Owner's Manual
Guide d'utilisation



Failure to follow all warnings and instructions may result in serious injury or death. For your child's safety, read the labels and owner's manual before using the product.

FALL HAZARD

Your child can slip through leg opening or fall out of product and suffer a serious head injury.

- Always use child retention system and adjust to fit snugly.
 - Check to assure all buckles, snaps, straps, and adjustments are secure before each use.
 - Do not use carrier with a child weighing less than 17 lbs (7.7 kg) or more than 40 lbs (18 kg).
 - Do not load more than maximum overall weight: 42 lbs (19 kg) (Child + Cargo).
 - Do not use carrier if child cannot sit upright unassisted.
 - Do not place carrier on counter tops, tables or other elevated surfaces.
 - Never leave your child unattended inside the carrier.
 - Ensure that the carrier is safely opened and locked into position before sitting the child in it.
 - This carrier is designed only for use while walking. It should not be used for any sporting activities such as climbing, cycling, skiing, or similar activities.
- Children may suffer from the effects of weather and temperature changes before adults.
 - The carrier stand must be used only for short breaks and not as a seat.
 - Periodically check that the child's legs have adequate circulation.
 - Be aware of fatigue during prolonged use. Take frequent breaks as needed.
 - When adjusting or closing the carrier, always ensure that the movable parts of the frame do not come into contact with your child.
 - Do not carry more than one child at a time.
 - When the child is inside the carrier, he/she could be taller than the person who is carrying it.
 - Always pay attention to obstacles, located at the height of the child's head, which could be a hazard (for example, door frames, branches of trees, etc).



Failure to follow all warnings and instructions may result in serious injury or death. For your child's safety, read the labels and owner's manual before using the product.

- When using the carrier, pay special attention to the following points:
 - The balance of the person wearing the carrier may be adversely affected due to the movement of the child within it or the movements of the person wearing it.
 - Items attached to the carrier may change the balance of the product and cause a hazardous, unstable condition.
 - Never bend at waist; bend at knees.
 - Never use a frame carrier when balance or mobility is impaired because of exercise, drowsiness or medical conditions.
 - Care should be taken when putting on or removing the carrier.
 - When the carrier is placed onto the floor or ground, care should be taken to avoid injury to your child's feet.
 - Do not use this product near fire or open flame.
 - Do not use the carrier if any components are missing or damaged.
- Do not fit any accessories, spare parts, or components to the carrier that are not supplied or approved by Chicco.
- If the carrier is left exposed to direct sunlight for a long time, allow it to cool before placing your child in it. Prolonged exposure to direct sunlight may cause the fabric to fade.
- Prevent the carrier from coming into contact with salt water. It may cause the formation of corrosion.
- Before use, remove and dispose of all plastic bags and packaging materials and keep them out of reach of children.
- Do not place more than 1 lb (0.5 kg) in each side pocket.

MISES EN GARDE

Le non-respect des mises en garde et des directives pourrait entraîner des blessures graves ou mortelles. Pour la sécurité de l'enfant, lire les étiquettes et le guide d'utilisation avant d'utiliser le produit.

RISQUE DE CHUTE

Votre enfant peut glisser par une ouverture pour les jambes ou tomber du produit et se blesser gravement à la tête.

- Utilisez toujours le dispositif de retenue et ajustez-le étroitement au corps de l'enfant.
- Assurez-vous que les boucles, les boutons-pression, les sangles et autres dispositifs d'ajustement sont solidement attachés avant chaque utilisation.
- N'utilisez pas le porte-bébé si votre enfant pèse moins de 7,7 kg (17 lb) ou plus de 18 kg (40 lb).
- Ne dépassez pas la capacité maximale totale, soit 19 kg (42 lb), qui inclut l'enfant et toute autre charge.
- N'utilisez pas le porte-bébé si votre enfant est incapable de se tenir assis le dos droit sans aide.
- Ne posez jamais le porte-bébé sur un comptoir, une table ou toute autre surface en hauteur.
- Ne laissez jamais votre enfant sans surveillance dans le porte-bébé.
- Assurez-vous que le porte-bébé est ouvert de façon sécuritaire et bien bloqué en position d'ouverture avant d'y placer votre enfant.
- Ce porte-bébé est conçu pour la marche seulement. Il ne devrait pas être utilisé pour des activités sportives comme l'escalade, le vélo, le ski, etc.
- Les enfants sont plus sensibles aux changements de conditions météorologiques et de température.
- Le support arrière du porte-bébé ne doit être utilisé que pour de courtes pauses; il ne doit pas être utilisé comme siège.
- Vérifiez régulièrement que la circulation sanguine dans les jambes de votre enfant est adéquate.
- Méfiez-vous de la fatigue causée par une utilisation prolongée. Faites des pauses fréquentes si vous en ressentez le besoin.
- Pendant l'ajustement ou la fermeture du porte-bébé, veillez toujours à ce que les pièces mobiles du cadre n'entrent pas en contact avec votre enfant.
- Ne transportez pas plus d'un enfant à la fois.

MISES EN GARDE

Le non-respect des mises en garde et des directives pourrait entraîner des blessures graves ou mortelles. Pour la sécurité de l'enfant, lire les étiquettes et le guide d'utilisation avant d'utiliser le produit.

- Dans le porte-bébé, l'enfant peut être plus grand que la personne qui le porte.
- Prenez toujours garde aux obstacles sur lesquels l'enfant pourrait se heurter la tête (cadres de porte, branches d'arbres, etc.).
- Lorsque vous utilisez le porte-bébé, prêtez une attention particulière à ce qui suit :
 - Les mouvements de votre enfant dans le porte-bébé et vos propres mouvements avec cette charge supplémentaire sur le dos pourraient vous faire perdre l'équilibre.
 - Les objets accrochés au porte-bébé peuvent déséquilibrer celui-ci et causer une situation dangereuse d'instabilité.
 - Pour vous baisser, n'inclinez jamais le torse; pliez plutôt les genoux.
 - N'utilisez jamais un porte-bébé rigide si votre mobilité ou votre équilibre est réduit par l'activité physique, un état de somnolence ou un problème de santé.
 - Faites preuve de prudence lorsque vous mettez et enlevez le porte-bébé.
- Lorsque vous posez le porte-bébé sur le sol, prenez garde aux pieds de votre enfant.
- N'utilisez pas ce produit près d'un feu ou d'une flamme nue.
- N'utilisez pas le porte-bébé si des pièces sont endommagées ou manquantes.
- N'ajoutez aucune pièce de rechange ni aucun accessoire ou composant qui n'est pas fourni ou approuvé par Chicco à ce produit.
- Si le porte-bébé est exposé longtemps au soleil, laissez-le refroidir avant d'y installer votre enfant. Une exposition prolongée au soleil peut faire pâlir le tissu.
- Pour éviter la formation de rouille, évitez tout contact du porte-bébé avec de l'eau salée.
- Avant d'utiliser le produit, enlevez et jetez tous les sacs en plastique et les matériaux d'emballage; gardez-les hors de portée des enfants.
- Ne mettez pas plus de à 0,5 kg (1 lb) dans chacune des poches latérales.

How to assemble the Backpack

Assemblage du porte-bébé

1

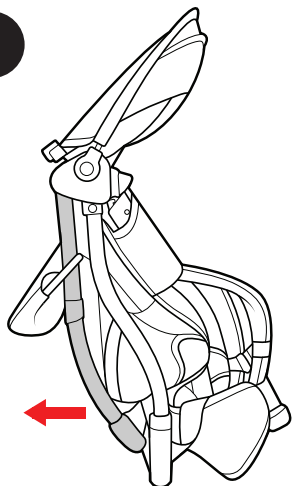

1. Open the rear stand of the Backpack by pulling the stand toward the rear of the backpack. The rear stand will lock automatically into position.

1. Ouvrez le support arrière du porte-bébé en le tirant vers l'arrière. Le support se bloquera automatiquement en position d'ouverture.

2

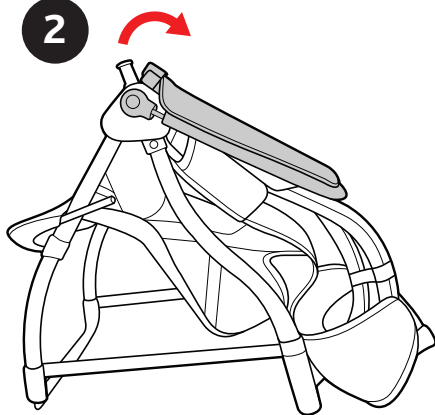

2. Fold the canopy towards the Backpack harness, as shown. This will keep the canopy out of the way during assembly.

2. Repliez la capote vers le harnais du porte-bébé, comme l'indique l'illustration. Ainsi, la capote ne vous gênera pas durant l'assemblage.

How to assemble the Backpack

Assemblage du porte-bébé

3

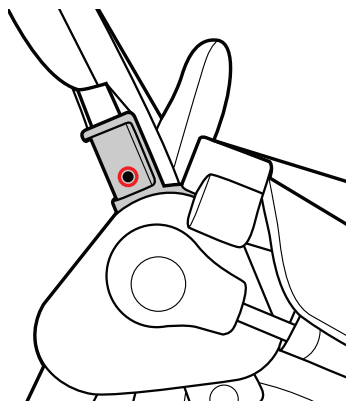
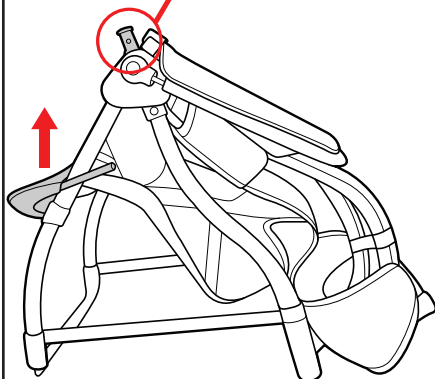
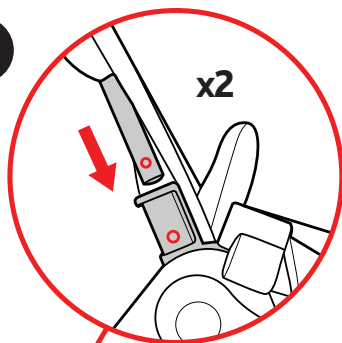

3. Insert the support tubes of the backrest into the Backpack, as shown.

Make sure the support tubes are locked into place by listening for a click and pulling up to confirm the tube is locked in place.

The spring button will be visible in the external holes on either side.

3. Installez les tubes de support du dossier en les insérant aux endroits indiqués.

Assurez-vous que les tubes de support sont solidement installés. Un déclic confirmera que les pièces sont jointes correctement.

Les goupilles à ressort seront visibles dans les trous de chaque côté.

How to assemble the Backpack

Assemblage du porte-bébé

4

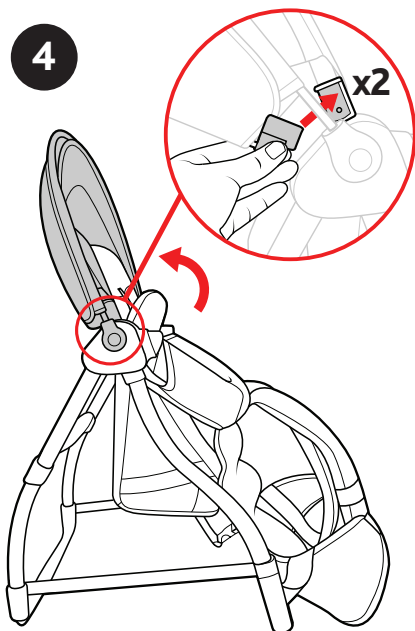

4. Pull the canopy back and attach both the canopy clips on either side of the Backpack, as shown.

4. Ramenez la capote vers l'arrière et attachez-la de chaque côté du porte-bébé comme l'indique l'illustration.

5

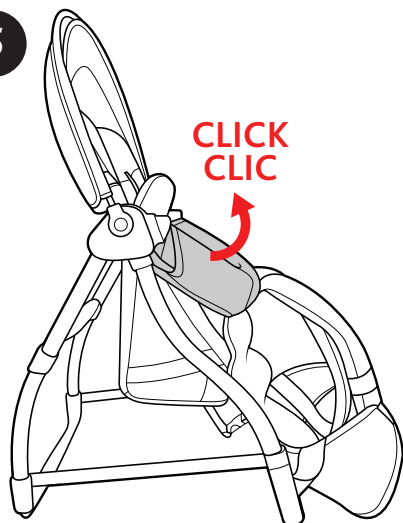

5. Raise the bumper bar to the horizontal position, until a click is heard, indicating that the bar is locked into position.

5. Montez la barre d'appui jusqu'à ce qu'elle se bloque à l'horizontale avec un dé clic.

How to assemble the Backpack

Assemblage du porte-bébé

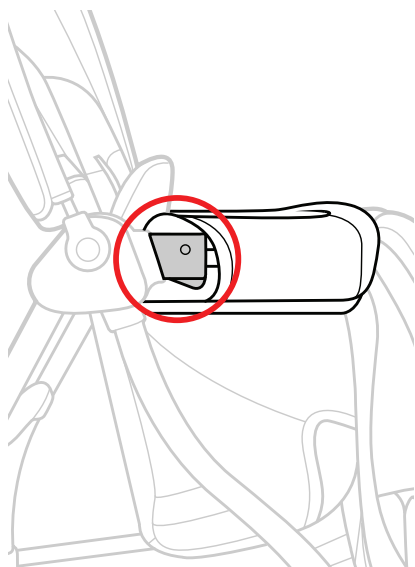

6. Check that bumper bar is locked correctly into position by making sure the black locking clips on either side of the bumper bar are perfectly in contact with frame's joint, as shown.

Push down gently on the bumper bar to ensure it is locked correctly.

6. Assurez-vous que la barre d'appui est bloquée dans la bonne position : les fixations noires de chaque côté doivent être en contact parfait avec les articulations du cadre, comme l'indique l'illustration.

Appuyez légèrement sur la barre afin d'en vérifier la solidité.

7

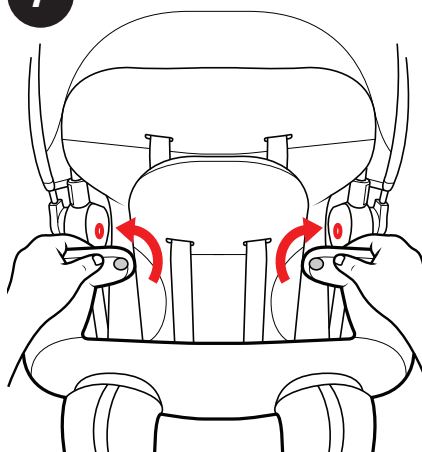

7. Clip the snaps of the fabric onto the inside joints of the bumper bar, as shown.

7. Attachez la housse au moyen des boutons-pression situés à l'intérieur des articulations de la barre d'appui, comme l'indique l'illustration.

How to adjust the Seat Comment ajuster le siège

8

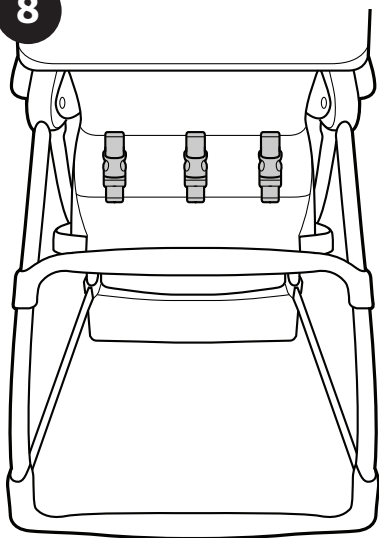

All 4 buckles must be adjusted to the same position to maintain the seat in the horizontal position.

8. The seat of the Backpack can be adjusted up or down via the 3 buckles located on the back of the seat and 1 on the underside of the seat front, as shown.

The adjustment buckle for the front of the seat is located underneath the crotch strap buckle.

Les quatre boucles doivent être réglées dans la même position pour maintenir le siège à l'horizontale.

8. Vous pouvez monter ou baisser le siège du porte-bébé au moyen des trois boucles situées à l'arrière du siège et de la boucle qui se trouve à l'avant sous le siège, comme l'indique l'illustration.

La boucle de réglage avant est située en dessous de la boucle de la sangle d'entrejambe.

How to adjust the Seat
Comment ajuster le siège

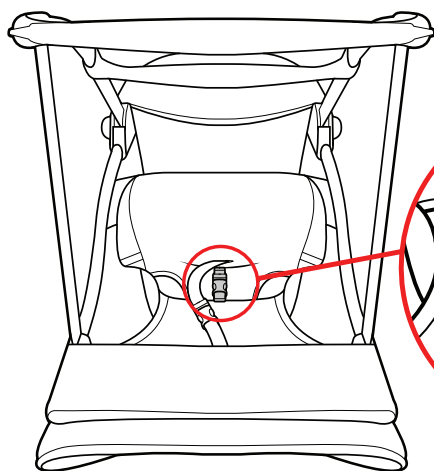

FRONT ADJUSTMENT BUCKLE
BOUCLE DE RÉGLAGE AVANT

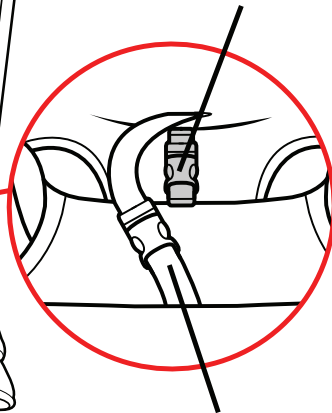

CROTCH STRAP BUCKLE
BOUCLE DE LA SANGLE
D'ENTREJAMBE

How to use the Canopy

Utilisation de la capote

9

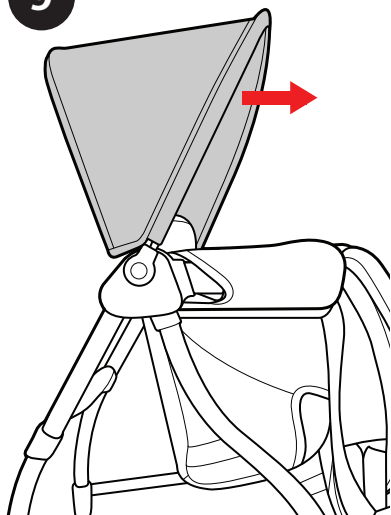

9. Pull the front edge of the Canopy forward to open the Canopy.

The Canopy has an additional extension panel tucked under the main Canopy. Locate and pull out the additional panel, as shown.

9. Pour déployer la capote, tirer sur sa partie avant.

La capote comprend un panneau supplémentaire que vous pouvez utiliser comme rallonge. Pour allonger la capote, tirez sur ce panneau et déployez-le comme l'indique l'illustration.

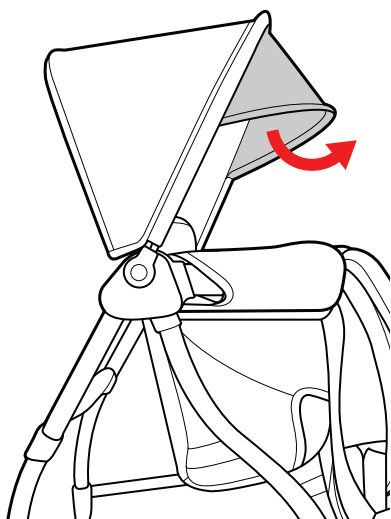

How to Fold for Compact Storage

Fermeture compacte pour le rangement

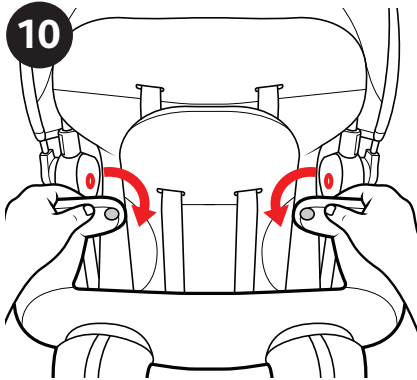

10. Unclip both the snaps on the fabric from the joints of the bumper bar, as shown.

10. Détachez les boutons-pression à l'intérieur des articulations de la barre d'appui, comme l'indique l'illustration.

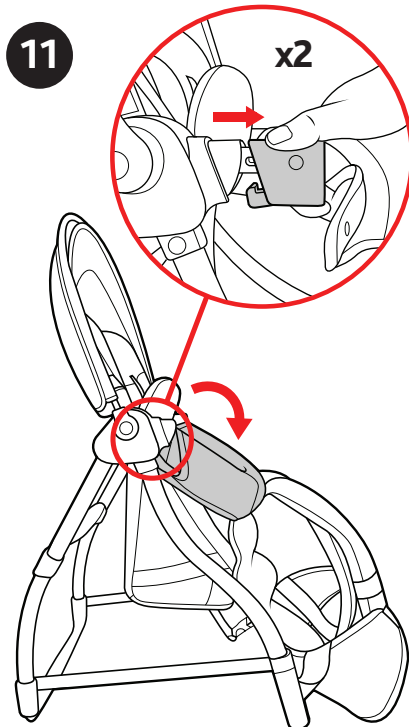

11. Release the bumper bar by squeezing both levers on the underside of the black locking clips and pulling away from the backpack while pushing the bumper bar down.

11. Enlevez la barre d'appui : en pressant les deux boutons situés sous les fixations noires, tirez sur les fixations pour les éloigner des articulations et appuyez sur la barre d'appui pour la faire pivoter vers le bas.

How to Fold for Compact Storage

Fermeture compacte pour le rangement

12

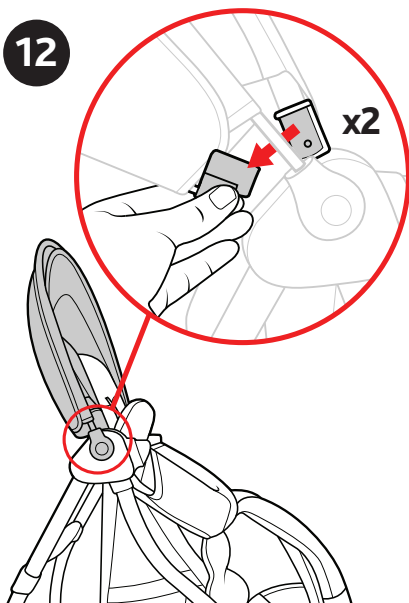

12. The sun canopy cannot be removed, but it can be rotated backwards completely.

Before rotating the sun canopy backwards, remove the rear arch canopy clips to free the canopy.

12. La capote n'est pas amovible, mais vous pouvez la rabattre complètement vers l'arrière.

Avant de rabattre complètement la capote, détachez-la de chaque côté de l'arceau arrière.

13

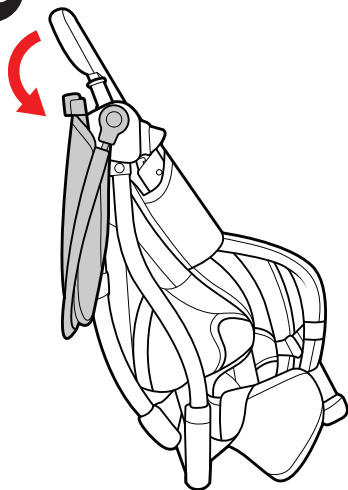

13. Rotate the canopy down, as shown.

13. Rabattez la capote complètement vers l'arrière, comme l'indique l'illustration.

Padded Insert

Coussin

⚠ MISE EN GARDE

N'utilisez jamais le porte-bébé sans le coussin.

⚠ WARNING

Never use the Backpack without Padded Insert.

14

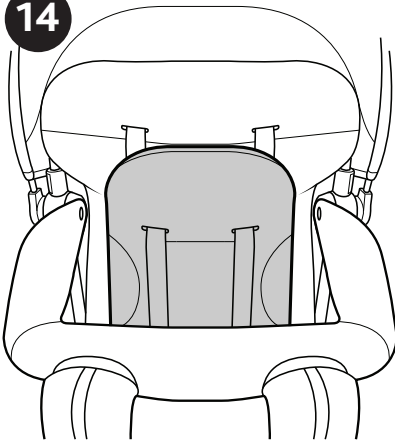

14. The Backpack has a Padded Insert to offer maximum comfort to the child.

The Insert can be removed for cleaning by undoing the crotch strap buckle under the seat, as shown. Then slide the shoulder straps and lap belt through the openings in the Insert.

14. Le porte-bébé comprend un coussin qui maximise le confort de votre enfant.

Vous pouvez enlever le coussin pour le nettoyage : détachez d'abord la boucle de la sangle d'entrejambe sous le siège, comme l'indique l'illustration. Ensuite, retirez les bretelles et la ceinture du coussin en les repassant dans leur fente respective.

Padded Insert

Coussin

Reverse steps to put the Insert back into the Backpack.

Always make sure the Insert is properly in place and the crotch strap buckle is securely buckled before use.

Reprenez les étapes ci-dessus en sens inverse pour remettre le coussin en place.

Assurez-vous toujours que le coussin est installé correctement et que la boucle de la sangle d'entrejambe est attachée avant d'utiliser le porte-bébé.

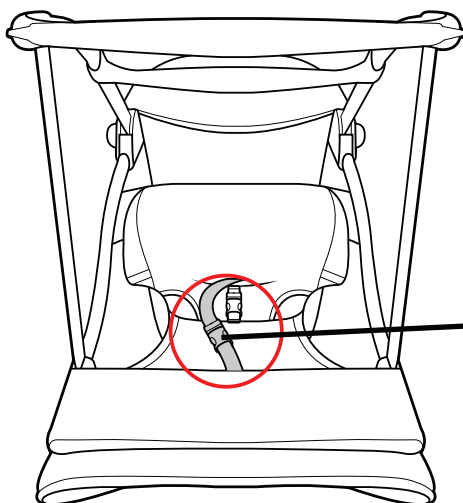

CROTCH STRAP BUCKLE
BOUCLE DE LA SANGLE
D'ENTREJAMBE

How to use the Harness

Utilisation du harnais

⚠ MISE EN GARDE

For your child's safety, always use the child retention system.

⚠ WARNING

Pour la sécurité de votre enfant,
utilisez toujours le dispositif de retenue.

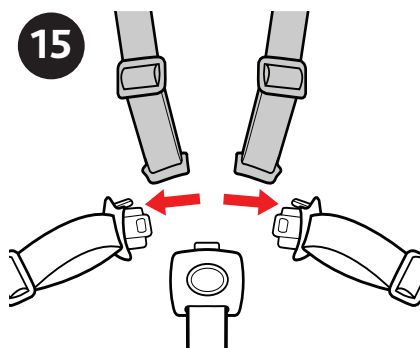

The Backpack has a 5 point child retention system which should be adjusted to fit the child securely (shoulder straps, lap belt and crotch strap).

The Backpack has a 5 point child retention system which should be adjusted to fit the child securely (shoulder straps, lap belt and crotch strap).

How to use the Harness

Utilisation du harnais

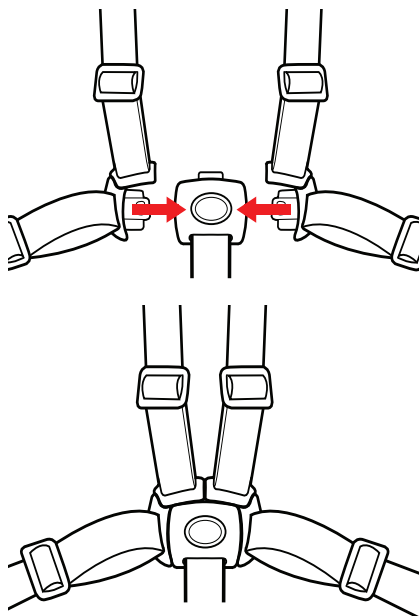

15. Place the child into the Backpack, and secure child with the child retention system. Making sure the clips are locked into place, as shown.

15. Placez l'enfant dans le porte-bébé et attachez-le au moyen du dispositif de retenue. Assurez-vous que les boucles sont assemblées comme sur l'illustration et solidement attachées.

How to use the Harness

Utilisation du harnais

15

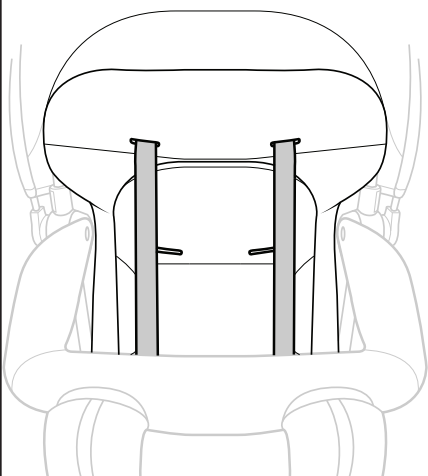
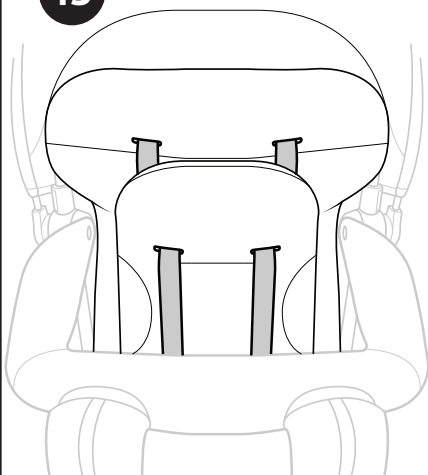

16. The Shoulder Straps can be used in 2 height positions, as shown.

For smaller child, Shoulder Straps can be inserted through Padded Insert slots; for taller child, Shoulder Straps can be used from the higher position over the Padded Insert.

16. Les bretelles sont réglables en deux hauteurs, comme l'indique l'illustration.

Pour un enfant de petite taille, passez les bretelles dans les fentes du coussin. Pour un enfant plus grand, vous pouvez passer les bretelles dans les fentes situées au-dessus du coussin.

How to use the Backpack

Utilisation du porte-bébé

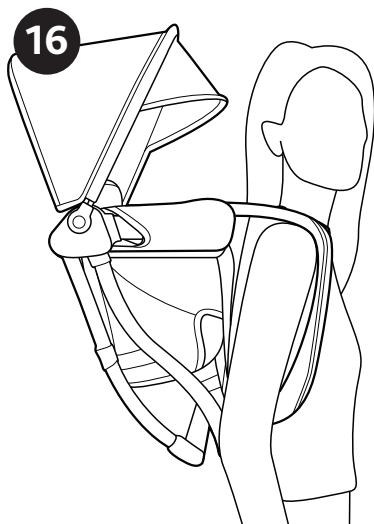

It is recommended to close the rear stand when the Backpack is used on the shoulders. Push the stand, until it is completely closed. The stand will lock automatically.

16. Put the Backpack onto your shoulders and adjust the Shoulder Straps to position the Backpack high on your back.

The chest buckle height can be adjusted up or down and tightened to keep Shoulder Straps comfortably positioned on your shoulders.

Il est recommandé de fermer le support arrière lorsque le porte-bébé est sur vos épaules. Poussez le support jusqu'à ce qu'il se ferme complètement. Le support se verrouillera automatiquement.

16. Mettez le porte-bébé sur vos épaules et réglez les bretelles de façon à placer le porte-bébé haut sur votre dos.

Au besoin, montez ou baissez l'attache pectorale et serrez la sangle afin que les bretelles soient posées confortablement sur vos épaules.

How to use the Backpack

Utilisation du porte-bébé

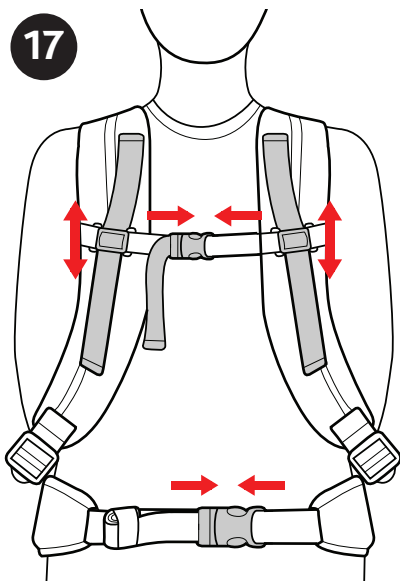

17. Fasten the waist buckle and the chest buckle, and adjust to fit.

The chest buckle height can also be adjusted up or down.

The elastic loop near the waist strap can be used to store the excess strap.

17. Attachez la ceinture et l'attache pectorale, puis ajustez-les.

Vous pouvez monter ou baisser l'attache pectorale.

Vous pouvez utiliser l'élastique sur la ceinture pour attacher le surplus de sangle.

Cleaning and Maintenance

Nettoyage et entretien

This product requires regular maintenance.

- Spot clean with damp cloth and mild soapy water. Do not use bleach.
- Periodically wipe clean plastic parts with a soft damp cloth.
- Always dry the metal parts to prevent the formation of corrosion.
- Periodically check the condition of the shoulder straps' and seat's seams.
- If carrier gets wet, let the carrier dry in the air, before storing.
- Prolonged exposure to direct sunlight may cause the fabric to fade.

Ce produit doit faire l'objet d'un entretien régulier.

- Nettoyez les taches avec un linge humide et une solution d'eau et de savon doux. N'utilisez aucun agent de blanchiment.
- Essuyez régulièrement les pièces en plastique avec un linge doux et humide.
- Séchez toujours les pièces en métal pour éviter la formation de rouille.
- Inspectez périodiquement les coutures des bretelles et du siège.
- Si le porte-bébé est mouillé, laissez-le sécher avant de le ranger.
- Une exposition prolongée au soleil peut faire pâlir le tissu.

For More Information

Pour obtenir de plus amples renseignements

If you have any questions or comments about this product, or are missing any of the parts. Please do not return this product to the store. Contact us in one of the following ways:

Si vous avez des questions ou commentaires, au sujet de ce produit, ou si certaines pièces sont manquantes, veuillez ne pas retourner ce produit au magasin. Communiquez avec nous de l'une des manières suivantes :

For USA customers:



(877)-424-4226



info.usa@artsana.com



www.chiccousa.com



1826 William Penn Way
Lancaster, PA 17601

For CANADIAN customers :

For service in Canada contact Elfe Juvenile Products in one of the following ways:
Pour le service au Canada, communiquer avec Elfe Juvenile Products de l'une des manières suivantes :



1-800-667-8184



www.chicco.ca



2520 AVE MARIE-CURIE
SAINT-LAURENT (QC) H4S 1N1
CANADA

